

SHARP

2T-C24GD1400I
2T-C24GD1500I

AQUOS

TV LED

PETUNJUK PENGOPERASIAN

HDMI™

LED

Dolby Audio

Aksesoris yang disediakan

Unit remote control



Baterai ukuran "AAA" (× 2)

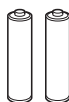

Petunjuk pengoperasian

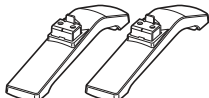
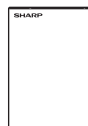

Dudukan



Sekrup (× 4)

Daftar Isi

	Halaman		Halaman
Aksesoris yang disediakan	1	Memilih mode AV preset	10
Pelanggan SHARP yang terhormat	2	Operasi menu	11
Petunjuk Penting PemakaianYang Aman	2	Menu gambar	11
Merek dagang	3	Menu Suara	12
Memasang dudukan	4	Menu ECO	12
Sambungan antena	4	Menu pengaturan	12
Menghubungkan perangkat eksternal	5	Menu opsi	16
Unit remote control	6	Info	17
Menghidupkan/mematikan TV	7	Tombol RADIO	17
Instalasi otomatis awal	8	Mengganti format audio analog	17
Memeriksa informasi sinyal	8	EPG	18
Instalasi otomatis	8	Pemutar media USB	18
Pengaturan program	9	Lampiran	21
		Spesifikasi	22

Dicetak di Indonesia
TINS-H769WJZZ

NO. REG. : P.32.SEI7.04002.0516

Pelanggan SHARP Yang Terhormat

Terima kasih Anda telah membeli produk LCD TV berwarna SHARP. Untuk menjamin/memastikan keamanan serta pemakaian produk tanpa masalah, silakan membaca Petunjuk Penting Pemakaian Yang Aman, dengan hati-hati sebelum memakai produk ini.

Petunjuk Penting Pemakaian Yang Aman

- Alas dudukan harus dipasang untuk mencegah TV agar tidak jatuh dan menyebabkan cedera.
- **Membersihkan Produk** — Cabut kabel listrik dari soket listrik sebelum membersihkan produk. Gunakan kain lembab lembut untuk membersihkan TV. Jangan gunakan cairan pembersih, pembersih aerosol atau kain yang mengandung bahan kimia untuk membersihkannya, seperti bahan yang dapat merusak produk ini.
- **Air dan Lembap** — Jangan menggunakan produk di dekat air, seperti bak mandi, wastafel, tempat cuci piring/pakaian, kolam renang, dan tempat yang mengandung air lainnya.
- Jangan meletakkan vas atau wadah yang diisi air lainnya pada produk ini. Air tersebut akan tumpah ke dalam produk ini dan dapat menyebabkan kebakaran atau sengatan listrik.
- **Letak** — Jangan meletakkan produk diatas meja beroda, dudukan, tripod, atau meja yang tidak stabil. Dengan melakukan hal itu dapat menyebabkan produk untuk jatuh, sehingga mengakibatkan cedera serius bagi pemilik, dan juga merusak produk. Gunakan hanya meja, dudukan, tripod, siku-siku yang dianjurkan oleh pihak produsen atau yang dijual bersama produk ini. Sewaktu menempelkan produk pada dinding, ikuti petunjuk yang diberikan oleh pihak produsen. Gunakan hanya perangkat pemasangan yang dianjurkan oleh pihak produsen.
- Ketika hendak memindahkan produk dari tempat beroda, harus dipindahkan dengan sangat hati-hati. Berhenti mendadak, tenaga berlebihan dan permukaan lantai yang tidak sama dapat menyebabkan produk terjatuh.
- **Ventilasi** — Lubang angin dan lubang lainnya dalam kabinet dirancang untuk aliran udara. Jangan menutup dan menyumbat lubang-lubang ini, karena lubang ventilasi yang tidak cukup dapat menyebabkan panas yang berlebihan dan atau memperpendek umur produk. Jangan meletakkan produk diatas tempat tidur, sofa, karpet atau permukaan lain yang serupa, karena akan dapat terhambatnya lubang ventilasi. Produk ini tidak dirancang untuk pemasangan permanen. Jangan meletakkan produk pada tempat yang tertutup seperti rak buku, atau rak, kecuali disediakan ventilasi yang memadai atau mengikuti petunjuk oleh pembuatnya.
- Panel LCD yang digunakan dalam produk ini dibuat dari kaca. Oleh karena itu, dapat pecah jika produk tersebut terbentur keras atau terkena benda tajam. Jika panel LCD pecah, hati-hati agar tidak terluka oleh pecahan kaca.
- **Sumber-sumber panas** — Jauhkan produk dari sumber-sumber panas seperti radiator, pemanas, kompor, dan produk pembangkit panas lainnya (termasuk amplifier).
- Untuk mencegah kebakaran, jangan meletakkan segala tipe lilin atau api terbuka yang menyala diatas LCD.
- Untuk mencegah kebakaran atau sengatan listrik, jangan meletakkan kabel listrik dibawah TV atau benda berat lainnya.
- Jangan meletakkan benda berat diatas produk ini atau mendudukinya. Dengan melakukan hal ini dapat menyebabkan cedera, jika produk ini terjatuh dan terbalik. Jauhkan produk ini dari anak-anak dan binatang peliharaan.
- Panel LCD merupakan produk berteknologi tinggi yang memiliki 1.049.088 transistor film tipis, yang dapat memberikan Anda gambar detail yang jelas.
Terkadang muncul sedikit piksel tidak aktif seperti titik tetap berwarna biru, hijau, atau merah karena banyaknya jumlah piksel. Hal ini terdapat pada spesifikasi produk dan bukan merupakan cacat kerusakan.
- **Tindakan kewaspadaan ketika mengangkat TV**
Ketika mengangkat TV, jangan sekali-kali membawanya dengan memegang atau menekan layar. Pastikan membawa televisi dengan dua orang yang menggunakan kedua tangan — satu tangan pada setiap sisinya.
- Jangan menampilkan gambar diam terlalu lama, karena bisa menimbulkan gambar bekas yang tidak hilang.
- Pasang produk pada tempat di mana kabel AC dapat dicabut dengan mudah dari stop-kontak AC, atau dari terminal INPUT AC di belakang produk.
- **Bahaya Stabilitas**
Pesawat televisi bisa jatuh, menyebabkan cedera serius atau kematian. Banyak cedera, terutama pada anak-anak, dapat dihindari dengan melakukan tindakan pencegahan sederhana seperti:
 - SELALU gunakan lemari atau dudukan atau metode pemasangan yang direkomendasikan oleh produsen pesawat televisi.
 - SELALU gunakan furnitur yang dapat menopang pesawat televisi dengan aman.
 - SELALU pastikan televisi tidak menjorok ke tepi furnitur penyangga.
 - SELALU ajarkan anak tentang bahaya memanjat furnitur untuk mencapai televisi atau pengontrolnya.
 - SELALU rutekan kabel dan kabel yang tersambung ke televisi Anda agar tidak tersandung, tertarik, atau tersangkut.
 - JANGAN PERNAH meletakkan pesawat televisi di lokasi yang tidak stabil.
 - JANGAN PERNAH meletakkan perangkat televisi di atas furnitur yang tinggi (misalnya, lemari atau rak buku) tanpa memasang furnitur dan perangkat televisi tersebut pada penyangga yang sesuai.

Petunjuk Penting Pemakaian Yang Aman (Lanjutan)

- JANGAN PERNAH meletakkan pesawat televisi di atas kain atau bahan lain yang mungkin terletak di antara pesawat televisi dan perabotan penyangganya.
- JANGAN PERNAH meletakkan barang-barang yang dapat membuat anak tergoda untuk memanjatnya, seperti mainan dan remote control, di atas televisi atau furnitur tempat televisi diletakkan.

Jika pesawat televisi yang ada akan dipertahankan dan direlokasi, pertimbangan yang sama seperti di atas harus diterapkan.

- Jangan memasang TV pada lokasi dimana memungkinkan terkena tetesan air seperti di bawah unit pendingin udara atau di sekitar pelembab udara.
- Tetes air yang jatuh ke TV dan air yang masuk ke dalam dapat menyebabkan kebakaran, sengatan listrik, atau kerusakan.
- Kami merekomendasikan anda untuk memasang TV setidaknya berjarak 1m dari saluran keluar pendingin udara.

Merek Dagang

• Manufactured under license from Dolby Laboratories. Dolby, Dolby Audio, and the double-D symbol are trademarks of Dolby Laboratories Licensing Corporation.

• The terms HDMI, HDMI High-Definition Multimedia Interface, HDMI trade dress and the HDMI Logos are trademarks or registered trademarks of HDMI Licensing Administrator, Inc.

• ANY USE OF THIS PRODUCT IN ANY MANNER OTHER THAN PERSONAL USE THAT COMPLIES WITH THE MPEG-2 STANDARD FOR ENCODING VIDEO INFORMATION FOR PACKAGED MEDIA IS EXPRESSLY PROHIBITED WITHOUT A LICENSE UNDER APPLICABLE PATENTS IN THE MPEG-2 PATENT PORTFOLIO, WHICH LICENSE IS AVAILABLE FROM MPEG LA, LLC, 6312 S. Fiddlers Green Circle, Suite 400 E, Greenwood Village, Colorado 80111 U.S.A.

• THIS PRODUCT IS LICENSED UNDER THE VC-1 PATENT PORTFOLIO LICENSE FOR THE PERSONAL AND NON-COMMERCIAL USE OF A CONSUMER TO (i) ENCODE VIDEO IN COMPLIANCE WITH THE VC-1 STANDARD ("VC-1 VIDEO") AND/OR (ii) DECODE VC-1 VIDEO THAT WAS ENCODED BY A CONSUMER ENGAGED IN A PERSONAL AND NON-COMMERCIAL ACTIVITY AND/OR WAS OBTAINED FROM A VIDEO PROVIDER LICENSED TO PROVIDE VC-1 VIDEO. NO LICENSE IS GRANTED OR SHALL BE IMPLIED FOR ANY OTHER USE. ADDITIONAL INFORMATION MAY BE OBTAINED FROM MPEG LA, L.L.C. SEE [HTTP://WWW.MPEGLA.COM](http://www.MPEGLA.COM)

• THIS PRODUCT IS LICENSED UNDER THE AVC PATENT PORTFOLIO LICENSE FOR THE PERSONAL USE OF A CONSUMER OR OTHER USES IN WHICH IT DOES NOT RECEIVE REMUNERATION TO (i) ENCODE VIDEO IN COMPLIANCE WITH THE AVC STANDARD ("AVC VIDEO") AND/OR (ii) DECODE AVC VIDEO THAT WAS ENCODED BY A CONSUMER ENGAGED IN A PERSONAL ACTIVITY AND/OR WAS OBTAINED FROM A VIDEO PROVIDER LICENSED TO PROVIDE AVC VIDEO. NO LICENSE IS GRANTED OR SHALL BE IMPLIED FOR ANY OTHER USE. ADDITIONAL INFORMATION MAY BE OBTAINED FROM MPEG LA, L.L.C. SEE [HTTP://WWW.MPEGLA.COM](http://www.MPEGLA.COM)

• THIS PRODUCT IS LICENSED UNDER THE MPEG-4 VISUAL PATENT PORTFOLIO LICENSE FOR THE PERSONAL AND NON-COMMERCIAL USE OF A CONSUMER FOR (i) ENCODING VIDEO IN COMPLIANCE WITH THE MPEG-4 VISUAL STANDARD ("MPEG-4 VIDEO") AND/OR (ii) DECODING MPEG-4 VIDEO THAT WAS ENCODED BY A CONSUMER ENGAGED IN A PERSONAL AND NON-COMMERCIAL ACTIVITY AND/OR WAS OBTAINED FROM A VIDEO PROVIDER LICENSED BY MPEG LA TO PROVIDE MPEG-4 VIDEO. NO LICENSE IS GRANTED OR SHALL BE IMPLIED FOR ANY OTHER USE. ADDITIONAL INFORMATION INCLUDING THAT RELATING TO PROMOTIONAL, INTERNAL AND COMMERCIAL USES AND LICENSING MAY BE OBTAINED FROM MPEG LA, L.L.C. SEE [HTTP://WWW.MPEGLA.COM](http://www.MPEGLA.COM)

Memasangudukan

- Sebelum memasang (atau melepaskan)udukan, cabut kabel AC dari stopkontak AC.
- Sebelum memulai, bentangkan bantalan sebagai alas untuk meletakkan TV. Ini akan mencegah kerusakan pada TV.

1 Periksa sekrup yang disertakan bersama televisi.

Sekrup (× 4)



2 Masukkan unitudukan ke lubang di bagian bawah TV. (①)

3 Masukkan sekrup ke dalam lubang lalu kencangkan sekrup. (②)

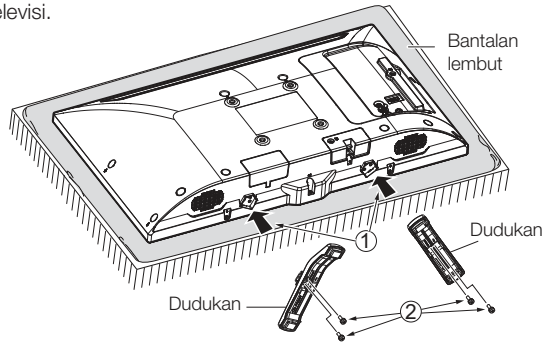

CATATAN

- Untuk melepaskanudukan, lakukan dengan arah yang berlawanan.
- Jangan memasang atau melepaskanudukan tanpa memegangnya. Kelalaian dapat menyebabkan jatuhnyaudukan, yang mengakibatkan cedera serius serta kerusakan padaudukan.

Sambungan antena

Sambungkan kabel antena ke lubang terminal antena

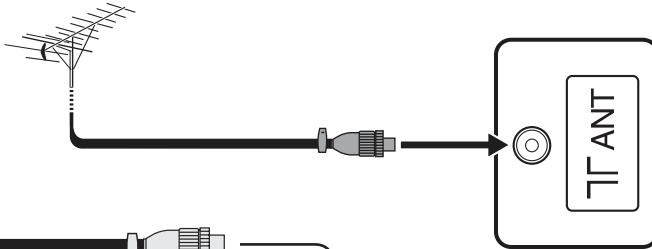

Jika antena luar Anda menggunakan kabel coaxial 75-ohm dengan konektor DIN45325 standar (IEC 169-2), colokkan konektor ke dalam jack antena di bagian belakang TV.

PERHATIAN

- **UNTUK MENCEGAH RISIKO SENGATAN LISTRIK, JANGAN SENTUH BAGIAN KABEL YANG TIDAK BERINSULASI JIKA KABEL AC TERSAMBUNG KE LISTRIK.**

CATATAN

- Letakkan TV dekat dengan stop-kontak AC, dan pastikan steker listrik dalam jangkauan.

Menghubungkan perangkat eksternal

Anda dapat menghubungkan berbagai jenis peralatan eksternal ke TV Anda, seperti VCR, konsol game, camcorder, pemutar DVD, STB TV Digital (Set Top Box) dan PC. Untuk melihat gambar sumber eksternal, pilih sumber input dari **INPUT** pada unit remote kontrol atau **INPUT** pada TV.

PERHATIAN

- Untuk melindungi semua peralatan, selalu matikan TV sebelum menyambungkannya ke VCR, konsol game, camcorder, pemutar DVD, STB TV Digital (Set Top Box), PC, atau peralatan eksternal lainnya.
- Lihat petunjuk pengoperasian perangkat (VCR, pemutar DVD, dll.) dengan hati-hati sebelum menyambungkannya.

Menghubungkan VCR, konsol game, atau camcorder

VCR, konsol game, camcorder, dan beberapa peralatan audiovisual lainnya dapat dengan mudah dihubungkan menggunakan terminal INPUT 3.

Saat menggunakan kabel komposit (tersedia di pasaran)

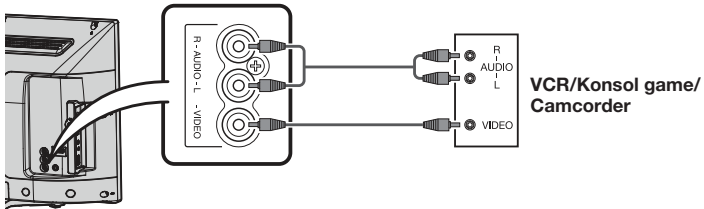

Menghubungkan Pemutar DVD/TV Digital STB (Set Top Box)

Anda dapat menggunakan terminal HDMI 1 (HDMI/ARC)/HDMI 2 (HDMI) saat menghubungkan ke pemutar DVD/Digital TV STB (Set Top Box) dan peralatan audiovisual lainnya.

Saat menggunakan kabel bersertifikasi HDMI (tersedia di pasaran)

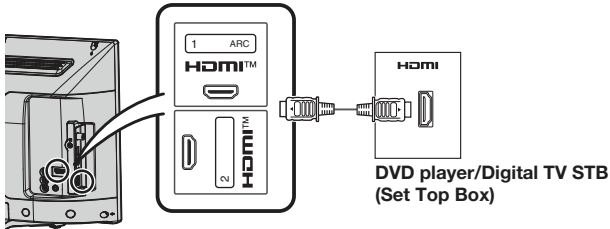

Menghubungkan PC

Anda dapat menggunakan terminal HDMI 1 (HDMI/ARC)/HDMI 2 (HDMI) saat menghubungkan ke PC.

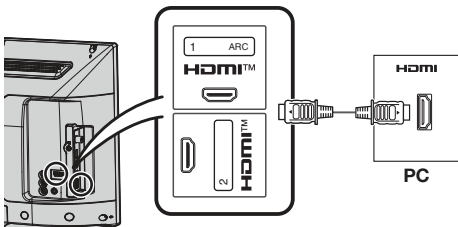

Menghubungkan perangkat USB

Sambungkan perangkat USB ke TV.

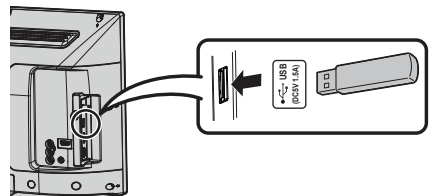

PERHATIAN

- Jangan lepaskan perangkat USB dari TV saat mentransfer file, saat layar dalam mode "USB".

Unit remote control

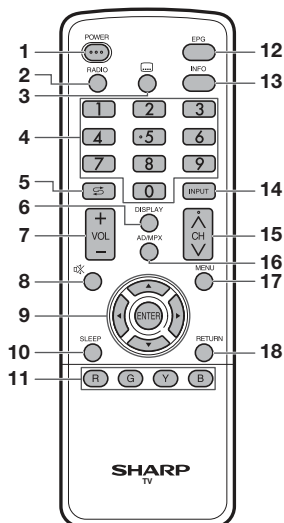

1 POWER (STANDBY/ON)

Untuk menghidupkan dan mematikan.
(Lihat halaman 7.)

2 RADIO

Tekan untuk mengakses mode RADIO.
(Lihat halaman 17.)

3 (SUBTITLE)

Menampilkan subtitle pada saat mode DTV.
(Lihat halaman 15.)

4 0 - 9

Mengatur saluran.

5 (Mengulang kembali)

Tekan untuk kembali ke saluran yang dipilih sebelumnya atau mode input eksternal.

6 DISPLAY

Menampilkan informasi saluran atau input.

7 VOL + /VOL -

Mengatur volume.

(VOL +) Menaikkan volume.

(VOL -) Menurunkan volume.

8 (Diam)

Tekan → Membuat suara menjadi diam.

Tekan lagi → Menghidupkan suara lagi.

Mode ini akan dibatalkan setelah 30 menit. Namun, TV tidak akan mengeluarkan suara keras secara tiba-tiba karena level volume akan disetel ke 0 secara otomatis. Naikkan level volume dengan menekan VOL +.

9 ▲/▼/◀/▶ (Kursor)

Memilih item yang diinginkan pada layar pengaturan.

ENTER

Untuk menjalankan perintah.

10 SLEEP

Mengatur waktu pemadaman.

0 jam. 30 men. → 1 jam. 00 men. → 1 jam. 30 men.
↑
Tidak Aktif ← 2 jam. 30 men. ← 2 jam. 00 men. ↓

11 Warna (Merah/Hijau/Kuning/Biru)

Tombol berwarna masing-masing digunakan untuk memilih item yang warnanya sama pada layar.

12 EPG

Mode DTV: Untuk menampilkan layar EPG (Panduan Program Elektronik). (Lihat halaman 18.)

13 INFO

Mode DTV: Menampilkan informasi program.
(Lihat halaman 17.)

14 INPUT (SUMBER INPUT)

Memilih sumber input.

15 CH▲/CH▼

Mode input TV: Memilih saluran.

(CH▲) Meningkatkan nomor saluran.

(CH▼) Menurunkan nomor saluran.

16 AD/MPX

Memilih mode suara multiplek dan deskripsi audio.

17 MENU

Tampilkan layar menu.

18 RETURN

Mode MENU: Kembali ke layar menu sebelumnya.

Unit remote control (Lanjutan)

Memasang baterai

Sebelum menggunakan TV untuk pertama kalinya, masukkan dua baterai ukuran "AAA" (tersedia). Jika baterai habis dan remote control tidak berfungsi, ganti baterai dengan baterai baru berukuran "AAA".

1 Buka tutup baterai.

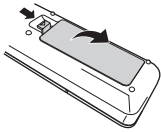

2 Masukkan dua baterai ukuran "AAA" yang tersedia.

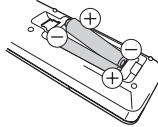

3 Pasang kembali tutup baterai.

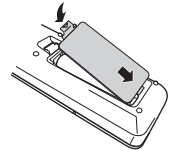

- Pasang baterai dengan kutubnya yang sesuai dengan tanda (+) dan (-) seperti tertera di kotak baterai.

PERHATIAN

- Baterai (kemasan baterai atau baterai terpasang) tidak boleh terpapar panas yang berlebihan seperti sinar matahari, api atau sejenisnya.

Menghidupkan/mematikan TV

Menghidupkan/mematikan daya

• Untuk menghidupkan daya

Tekan **POWER** pada TV. (Setelah beberapa detik, muncul gambar dan suara.)

• Untuk mematikan daya

Matikan daya dengan menekan **POWER** pada TV.

CATATAN

- Jika Anda tidak akan menggunakan TV ini untuk waktu yang lama, pastikan melepas kabel AC dari stopkontak AC.
- Konsumsi daya kecil saat unit dalam mode siaga.

Mode siaga

• Ke Mode Siaga

Jika TV dihidupkan, Anda dapat mengalihkannya ke siaga dengan menekan **POWER** pada remote control.

• Mengaktifkan dari Mode Siaga

Dari siaga, tekan **POWER** pada remote control.

Instalasi otomatis awal

Saat pertama kali TV dihidupkan setelah pembelian, panduan instalasi otomatis awal akan ditampilkan. Ikuti menu dan lakukan pengaturan yang diperlukan satu per satu.

- 1 Tekan **POWER** pada remote kontrol
 - Panduan instalasi otomatis awal ditampilkan.
- 2 Tekan **▲/▼** untuk memilih saluran negara Anda yang terdaftar di layar, lalu tekan **ENTER**. Tekan **▲/▼** untuk memilih bahasa yang diinginkan, lalu tekan **ENTER**. Tekan **▲/▼** untuk memilih "RUMAH" atau "TOKO", lalu tekan **ENTER**.

RUMAH:

- "STANDAR" akan menjadi nilai default untuk setelan "Mode AV".

TOKO:

- "DINAMIK (TETAP)" akan menjadi nilai default untuk setelan "Mode AV". Jika "Mode AV" diganti, TV secara otomatis akan beralih kembali ke "DINAMIK (TETAP)" bila tidak ada perubahan lebih lanjut pada pengaturan TV selama 30 menit.
- Layar konfirmasi muncul hanya ketika memilih "TOKO". Tekan **▲/▼** untuk memilih "Ya" atau "Tidak"
- Untuk mengubah mode TOKO menjadi mode RUMAH, silahkan lihat halaman 15 untuk mereset unit TV.

- * Tekan **▲/▼** untuk memilih "DTV", "ATV" atau "DTV + ATV", lalu tekan **ENTER**.
- Instalasi otomatis akan dijalankan.
- Anda tidak perlu melakukan apa pun selama pencarian otomatis.
- Jika Anda memilih negara "Lainnya", beberapa saluran DTV mungkin tidak disetel dengan baik.

Instalasi otomatis

Anda dapat menjalankan penginstalan otomatis lagi, bahkan setelah pengaturan saluran awal.

- 1 Tekan **MENU** dan layar MENU ditampilkan.
- 2 Tekan **◀/▶** untuk memilih "Pengaturan program".
- 3 Tekan **▲/▼** untuk memilih "Instalasi Otomatis", lalu tekan **ENTER**.
Jika Anda sudah menetapkan kata sandi, masukkan di sini.
- 4 Tekan **▲/▼** untuk memilih saluran negara Anda yang terdaftar di layar, lalu tekan **ENTER**. Tekan **▲/▼** untuk memilih bahasa yang diinginkan, lalu tekan **ENTER**.
* Tekan **▲/▼** untuk memilih "DTV", "ATV" atau "DTV + ATV", lalu tekan **ENTER**.
Anda tidak perlu melakukan apapun selama pencarian Otomatis. Tekan **MENU** untuk keluar.

* CATATAN

- Di pengaturan beberapa negara, pilihan "DTV", "ATV" atau "DTV + ATV" mungkin tidak ditampilkan.
- Layar pemilihan wilayah atau layanan mungkin ditampilkan tergantung pada pengaturan negara atau pilihan penyedia kabel. Ikuti petunjuk layar untuk membuat pilihan.

Memeriksa informasi sinyal

Jika Anda memasang antena DVB-T/DVB-T2 untuk pertama kalinya atau memindahkannya, Anda harus menyesuaikan kesejajaran antena untuk menerima penerimaan yang baik sementara memeriksa layar pengaturan antena.

- 1 Tekan **MENU** dan layar MENU ditampilkan.
- 2 Tekan **◀/▶** untuk memilih "Pengaturan program".
- 3 Tekan **▲/▼** untuk memilih "Pengaturan Digital", lalu tekan **ENTER**.
- 4 Tekan **▲/▼** untuk memilih "Informasi Sinyal", lalu tekan **ENTER**.
 - Layar "Informasi Sinyal" akan ditampilkan.

Pengaturan program

Pengaturan digital

Anda dapat mengkonfigurasi ulang pengaturan layanan DTV secara otomatis atau manual.

- 1 Tekan **MENU** dan layar MENU ditampilkan.
- 2 Tekan **◀/▶** untuk memilih “Pengaturan program”.
- 3 Tekan **▲/▼** untuk memilih “Pengaturan digital”, lalu tekan **ENTER**. Jika Anda sudah menetapkan kata sandi, masukkan di sini.
 - Lihat halaman 12 untuk mengatur kata sandi.
- 4 Tekan **▲/▼** untuk memilih item menu yang diinginkan, kemudian tekan **ENTER**.

■ Pencarian otomatis

Gunakan menu ini untuk menambahkan layanan baru secara otomatis setelah instalasi otomatis selesai.

CATATAN

- Layar pemilihan wilayah atau layanan mungkin ditampilkan tergantung pada pengaturan negara atau pilihan penyedia kabel. Ikuti petunjuk layar untuk membuat pilihan.

■ Pencarian manual

Menambahkan layanan baru dalam pita frekuensi tertentu.

- Tekan **◀/▶** untuk memilih frekuensi lalu tekan **ENTER**.

Pengaturan analog

Anda bisa mengonfigurasi ulang pengaturan saluran TV secara otomatis atau manual menggunakan **Pencarian otomatis** atau **Penyesuaian manual**.

■ Pencarian otomatis

Anda juga dapat mencari secara otomatis dengan melakukan prosedur di bawah ini. Ini adalah fungsi yang sama dengan pencarian otomatis program dalam Instalasi otomatis.

- 1 Tekan **MENU** dan layar MENU ditampilkan.
- 2 Tekan **◀/▶** untuk memilih “Pengaturan program”.
- 3 Tekan **▲/▼** untuk memilih “Pengaturan analog”, lalu tekan **ENTER**. Jika Anda sudah menetapkan kata sandi, masukkan di sini.
 - Lihat halaman 12 untuk mengatur kata sandi.
- 4 Tekan **▲/▼** untuk memilih “Pencarian otomatis”, lalu tekan **ENTER**.
Anda tidak perlu melakukan apapun selama pencarian otomatis. Tekan **MENU** untuk keluar.

■ Penyesuaian manual

Anda dapat mengatur beberapa item saluran secara manual.

- 1 Ulangi langkah 1 sampai 3 pada **Pencarian otomatis**.
- 2 Tekan **▲/▼** untuk memilih “Penyesuaian manual”, lalu tekan **ENTER**.
- 3 Tekan **▲/▼** untuk memilih item menu yang diinginkan, dan tekan **◀/▶** untuk menyesuaikan pengaturan.

Item	Keterangan
Penyimpanan ke [1~99]	Simpan program ke nomor saluran yang diinginkan. Tekan R untuk menyimpan.
Sistem suara	Pilih sistem suara optimal (Sistem penyiaran) yang ingin diterima. (B/G, I, D/K, M)
Sistem warna	Pilih sistem warna optimal yang ingin diterima. (PAL, NTSC, SECAM)
SLR saat ini	Pilih saluran yang ingin diedit. <ul style="list-style-type: none">• Saluran yang dipilih akan secara otomatis ditampilkan di latar belakang.
Pencarian	Memulai pencarian dari saluran saat ini. <ul style="list-style-type: none">• Selain menekan ◀/▶ untuk menyesuaikan frekuensi, Anda dapat menyetelnya secara langsung dengan memasukan nomor frekuensi saluran dengan 0 - 9. Tekan R untuk menyimpan.
Paskan	Menyetel frekuensi saluran yang disimpan ke posisi yang Anda inginkan. <ul style="list-style-type: none">• Sesuaikan sambil memeriksa gambar latar belakang sebagai referensi. Tekan R untuk menyimpan.

CATATAN

- Frekuensi yang ditunjukkan di bawah Tampilan Pada Layar menunjukkan frekuensi saat ini dari saluran yang ditampilkan.

Pengaturan program (Lanjutan)

Edit program

Gunakan menu ini untuk mengatur saluran secara tersendiri.

- 1 Ulangi langkah 1 dan 2 pada **Pencarian otomatis**.
- 2 Tekan **▲/▼** untuk memilih "Edit program", lalu tekan **ENTER**.
- 3 Tekan **▲/▼** untuk memilih saluran untuk diedit, lalu tekan **1** hingga **5** pada remote control jika perlu atau tekan **RETURN** untuk keluar.
 - Saat Anda beralih saluran, setiap saluran segera tercermin di latar belakang saat Anda menekan **ENTER**.
 - 1  (**Hapus program**)
Saluran dapat dihapus secara tersendiri. Tekan **1** untuk menghapus saluran yang dipilih.
 - 2  (**Label**)
Anda dapat mengubah nama saluran secara tersendiri. Maksimum terdiri dari 5 alfanumerik. Tekan **2** untuk memulai pelabelan. Tekan **▲/▼/◀/▶** untuk memilih karakter, dan tekan **2** lagi atau **ENTER** untuk menyimpan.
 - 3  (**Urutkan**)
Posisi saluran dapat diurutkan dengan bebas. Tekan **3** untuk memilih saluran untuk dipindahkan. Tekan **▲/▼** untuk memindahkan ke posisi yang diinginkan, lalu tekan **3** lagi atau **ENTER** untuk menyimpan.
 - 4  (**Lompati**)
Saluran dengan "Lompati" diatur ke "Aktif" akan dilewatkan ketika menggunakan **CH**  bahkan jika dipilih saat menonton gambar dari TV. Tekan **4** untuk melompati saluran. Tekan **4** lagi untuk membatalkan.
 - 5  (**Kunci**)
Anda dapat memblokir penayangan saluran mana pun yang dipilih. Kata sandi harus ditetapkan terlebih dahulu untuk  berfungsi.
 - Lihat halaman 12 untuk mengatur kata sandi.Tekan **5** untuk mengunci saluran yang dipilih. Tekan **5** lagi untuk membuka saluran yang terkunci.

Memilih mode AV preset

"Mode AV" memberi Anda beberapa opsi tampilan untuk dipilih agar sesuai dengan lingkungan sistem, yang dapat bervariasi karena faktor-faktor seperti kecerahan ruangan, jenis program yang ditonton atau jenis input gambar dari peralatan eksternal.

- 1 Tekan **MENU** dan layar MENU ditampilkan.
- 2 Tekan **◀/▶** untuk memilih "Gambar" dan "Suara".
- 3 Tekan **▲/▼** untuk memilih "Mode AV", lalu tekan **ENTER**.

Item yang dipilih	Keterangan
STANDAR	Untuk gambar yang sangat jelas di ruangan yang terang.
FILM	Untuk film.
PC	Untuk PC (Hanya tersedia saat HDMI diinput).
DINAMIK	Untuk gambar dengan kontras tinggi seperti acara olahraga.
DINAMIK (TETAP)	Mengubah pengaturan gambar dan suara ke nilai bawaan pabrik. Tidak ada penyesuaian yang diperbolehkan.
NYAMAN	Mengurangi cahaya biru TV.
SUPER ECO	Mengurangi kecerahan lampu latar untuk menghemat konsumsi daya.

CATATAN

- Anda dapat memilih item mode AV yang berbeda untuk setiap mode input. (Misalnya, pilih STANDAR untuk input TV dan DINAMIK untuk input VIDEO.)

Operasi menu

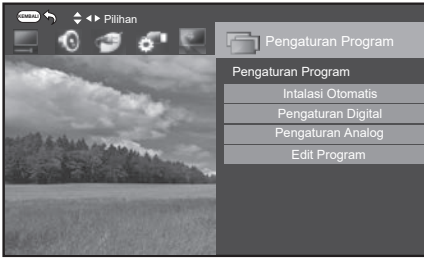

- 1 Tekan **MENU** dan layar MENU ditampilkan.
- 2 Tekan **◀▶** untuk memilih menu yang diinginkan.
(Pengaturan program, Gambar, Suara, ECO, Pengaturan, Opsi)
- 3 Tekan **▲▼** untuk memilih item menu yang diinginkan. Tekan **ENTER** untuk melanjutkan jika perlu.
- 4 Tekan **▲▼** atau **◀▶** untuk memilih item yang diinginkan atau sesuaikan item ke level yang diinginkan. Tekan **ENTER** jika perlu.
- 5 Tekan **RETURN** untuk kembali ke MENU sebelumnya. Tekan **MENU** untuk keluar dari MENU.

Menu Gambar

Penyesuaian gambar

Item penyesuaian gambar

item yang dipilih	Tombol ◀	Tombol ▶
Lampu latar	Layar redup	Layar terang
Kontras	Mengurangi kontras	Menambah kontras
Kecerahan	Mengurangi kecerahan	Menambah kecerahan
Warna	Mengurangi intensitas warna	Menambah intensitas warna
Semburat	Warna kulit menjadi kemerahan	Warna kulit menjadi kehijauan
Ketajaman	Mengurangi ketajaman	Menambah ketajaman

CATATAN

- "Penyesuaian gambar" tidak dapat diubah selama mode "DINAMIK (TETAP)".
- Untuk menyetel ulang semua item "Penyesuaian gambar" ke nilai bawaan pabrik, tekan **▲▼** untuk memilih "Reset", tekan **ENTER**, tekan **▲▼** untuk memilih "Ya", lalu tekan **ENTER**.

DNR (Digital Noise Reduction)

Mengurangi noise di layar dan menghasilkan gambar video yang lebih jelas. (Otomatis, Tinggi, Rendah, Tidak aktif)

Mode lebar

Anda dapat secara manual memilih ukuran gambar yang muncul di layar. Ukuran gambar yang dapat dipilih bervariasi sesuai dengan jenis sinyal yang diterima. Tekan **▲▼** saat menu mode lebar ditampilkan pada layar.

- Saat Anda memilih opsi, efeknya langsung tercermin di TV.

Item yang dipilih	Keterangan
Normal	Mempertahankan rasio aspek asli dalam tampilan layar penuh.
Zoom 14:9	Untuk gambar kotak surat 14:9. Bilah samping tipis muncul di setiap sisi, dan Anda mungkin juga melihat bilah di atas dan bawah untuk beberapa program.
Panorama	Dalam mode ini gambar secara progresif direntangkan ke setiap sisi layar.
Penuh	Untuk gambar dimampatkan dengan format 16:9.
Sinema 16:9	Untuk gambar kotak surat 16:9. Bilah dapat muncul di atas dan bawah untuk beberapa program.
Sinema 14:9	Untuk gambar kotak surat 14:9. Bilah dapat muncul di atas dan bawah untuk beberapa program.
Underscan	Menampilkan gambar Underscan hanya ketika menerima sinyal 720p. Tampilan dengan gambar High-Definition disesuaikan secara optimal. Noise mungkin muncul di tepi layar untuk beberapa program.
Pindai saja	Mempertahankan aspek rasio asli dan memperbesar gambar.
Otomatis	Mempertahankan aspek rasio asli berdasarkan informasi sumber dan memperbesar gambar.

CATATAN

- Beberapa ukuran gambar mungkin tidak dapat ditampilkan tergantung pada sinyal input.
- "Otomatis" dan "Pindai saja" hanya dapat dipilih selama pemutaran video dalam "Mode film" Pemutar Media USB.

Menu gambar (Lanjutan)

Eagle View*

Teknologi "Eagle View" menghasilkan gambar yang tajam dari gambar. (Aktif, Tidak aktif)

AquoMotion Lite*

Teknologi "AquoMotion Lite" memberikan solusi superior untuk kualitas gambar, menghilangkan blur. (Putar maju, Tinggi, Tidak aktif)

* CATATAN

- Efek ini lebih besar pada gambar yang bergerak cepat.
- Fungsi ini tidak akan berpengaruh dalam kasus berikut.
 - Jenis sinyal yang diterima adalah sinyal PC.
 - OSD sedang ditampilkan.
 - Teletext diaktifkan.
- Jika gambar tampak kabur atau berkedip, setel ke "Tidak Aktif".

Menu Suara

Penyetelan suara

Item yang dipilih	Tombol ◀	Tombol ▶
Treble	Mengurangi treble	Menambah treble
Bass	Mengurangi bass	Menambah bass
Iimbang	Mengurangi suara dari speaker kanan	Mengurangi suara dari speaker kiri

Surround

Jika Anda menyetel ke "Aktif", Anda dapat menikmati suara surround, sama seperti saat Anda berada di bioskop. (Aktif, Tidak aktif)

Peningkat bass

Fungsi ini memungkinkan Anda menikmati suara bass yang ditingkatkan.

Item yang dipilih	Keterangan
Aktif	Fungsi peningkat bass aktif.
Tidak aktif	Output suara normal.

CATATAN

- Untuk mereset semua item "Penyetelan suara" ke nilai bawaan pabrik, tekan ▲/▼ untuk memilih "Reset", tekan **ENTER**, tekan ▲/▼ untuk memilih "Ya", lalu tekan **ENTER**.

Menu ECO

Tidak ada sinyal tidak aktif

Anda dapat mengatur TV agar mati secara otomatis dalam waktu sekitar 15 menit setelah TV memasuki kondisi tidak menerima sinyal program. (Fungsikan, Lumpuhkan)

- Lima menit sebelum mati, waktu yang tersisa ditampilkan setiap menit.

CATATAN

- Saat program TV selesai, dan TV menerima input sinyal, fungsi ini mungkin tidak beroperasi.

Tidak ada operasi tidak aktif

Anda dapat mengatur TV agar mati secara otomatis saat tidak ada operasi TV yang dilakukan selama lebih dari 3 jam. (30 men., 3 jam, Lumpuhkan)

- Lima menit sebelum mati, waktu yang tersisa ditampilkan setiap menit.

Menu pengaturan

Pengunci anak (hanya mode input DTV dan ATV)

Memungkinkan Anda menggunakan sandi untuk melindungi pengaturan tertentu agar tidak berubah secara tidak sengaja.

Mengatur kata sandi

- Ulangi langkah 1 dan 2 pada **Operasi menu**.
- Tekan ▲/▼ untuk memilih "Pengunci anak", lalu tekan **ENTER**.
- Jika Anda sudah menetapkan kata sandi, masukkan di sini.
- Tekan ▲/▼ untuk memilih "Ubah kata sandi", lalu tekan **ENTER**.
- Masukkan 4 digit angka sebagai sandi menggunakan **0 - 9**.
- Masukkan 4 digit angka yang sama seperti pada langkah 5 untuk mengonfirmasi.

CATATAN

- Untuk melihat saluran yang terkunci, Anda harus memasukkan kata sandi. Ketika Anda memilih saluran yang dikunci, "Pengunci anak telah aktif" ditampilkan.
- Tekan **ENTER** untuk menampilkan jendela input kata sandi.

Menu pengaturan (Lanjutan)

Menghapus Kata Sandi

Memungkinkan Anda untuk menghapus kata sandi Anda.

- 1 Ulangi langkah 1 sampai 3 pada **Mengatur kata sandi**.
- 2 Tekan ▲/▼ untuk memilih “Bersihkan kata sandi”.
- 3 Tekan ▲/▼ untuk memilih “Ya”, lalu tekan **ENTER**.

Rating orang tua (hanya mode input DTV)

Fungsi ini memungkinkan saluran TV dibatasi. Ini mencegah anak-anak menonton adegan kekerasan atau seksual yang mungkin dianggap tidak pantas.

- 1 Ulangi langkah 1 sampai 3 pada **Mengatur kata sandi**.
- 2 Tekan ▲/▼ untuk memilih “Rating orang tua”, lalu tekan **ENTER**.
- 3 Tekan ▲/▼ untuk memilih rating yang Anda inginkan, lalu tekan **ENTER**.

Item yang dipilih	Keterangan
Tidak aktif	Membatalkan pemblokiran.
Usia xx tahun	Pilih usia yang ingin diblokir. (Contoh) Jika usia 14 tahun dipilih, program dengan rating untuk usia 15 tahun ke atas diblokir.

Pewaktu layar untuk anak

Fungsi ini memungkinkan Anda untuk mengatur batas waktu menonton. Ketika penghitung mencapai waktu yang telah Anda tetapkan, akan muncul layar peringatan / informasi.

(Tidak aktif, 1 Jam, 2 Jam, 3 Jam)

CATATAN

- Layar peringatan / informasi ini akan terus ditampilkan di tengah layar sampai pengguna mematikan TV dan “Pengatur Waktu Layar Anak” secara otomatis akan disetel ke “Tidak aktif”.
- Setelah “Pengatur Waktu Layar Anak” dipilih, “NYAMAN” secara otomatis berubah menjadi “Aktif”.

Tampilan otomatis HDMI (hanya mode input HDMI)

Item yang dipilih	Keterangan
Fungsikan/ Lumpuhkan	Setel apakah akan menggunakan Pemilihan Otomatis MODE LEBAR berdasarkan pengenalan sinyal yang diterima dari sinyal HDMI.

Pengoperasian tautan

Menggunakan protokol HDMI CEC (Consumer Electronics Control), dengan Pengoperasian tautan, Anda dapat mengoperasikan peralatan sistem yang kompatibel secara interaktif (misalnya DVD), dengan menghubungkan perangkat yang kompatibel dengan operasi tautan dengan kabel bersertifikasi HDMI ke TV.

Pengoperasian tautan memungkinkan Anda untuk mengoperasikan peralatan yang terhubung HDMI dan TV dengan menggunakan satu unit remote control. (Aktif, Tidak aktif)

Saluran kembali audio

Jika fungsi ini disetel ke “Otomatis”, TV dapat mengirim data audio untuk konten video yang ditampilkan di TV ke perangkat audio yang tersambung hanya dengan satu kabel yang kompatibel dengan ARC. Penggunaan fungsi ini menghilangkan kebutuhan untuk menggunakan kabel audio digital atau analog yang terpisah. (Otomatis, Tidak aktif)

Koneksi untuk menggunakan “Saluran kembali audio”

Anda perlu menggunakan kabel/perangkat yang kompatibel dengan ARC dan menghubungkannya ke terminal HDMI 1 untuk mengaktifkan fungsi ini.

CATATAN

- Fungsi ARC (Audio Return Channel) hanya berfungsi saat menggunakan terminal HDMI 1.
- Jika Anda menggunakan sistem audio yang kompatibel dengan fungsi ARC TV, Anda tidak perlu menyambungkan kabel audio optik ke TV. Namun Anda perlu memastikan “Pilih speaker” dalam keadaan “Aktif”.

Lebar otomatis (hanya mode input DTV)

“Lebar Otomatis” memungkinkan TV beralih secara otomatis ke ukuran gambar yang berbeda. (Aktif, Tidak aktif)

CATATAN

- Gunakan “Mode lebar” jika gambar tidak beralih ke ukuran gambar yang sesuai. Jika sinyal siaran tidak berisi informasi rasio aspek, fungsi tidak akan berfungsi meskipun diaktifkan.

Menu pengaturan (Lanjutan)

Mode 4:3

Mode 4: 3 memungkinkan Anda untuk memilih antara “Penuh” dan “Normal”.

Item yang dipilih	Keterangan
Penuh	Gambar lebar tanpa bilah samping.
Normal	Rentang normal menjaga rasio aspek 4:3 atau 16:9.

Jenis layar 4:3

4:3 mode “Penuh”



4:3 mode “Normal”



Mulai cepat

Saat fungsi ini diaktifkan, Anda dapat mengurangi waktu mulai TV atau bahkan membuat TV dalam mode siaga mulai menampilkan gambar dan seterusnya melalui peralatan yang terhubung di jaringan. (Tidak aktif, Aktif).

CATATAN

- Menyetel “Mulai cepat” ke “Aktif” akan menghabiskan lebih banyak daya.

Bahasa

Pilih dari 11 bahasa: Inggris, Cina Sederhana, Arab, Perancis, Portugis, Rusia, Persia, Thailand, Vietnam, Indonesia dan Melayu.

Bahasa teks

Pilih di antara 5 jenis bahasa: Eropa Barat, Eropa Timur, Sirilik, Arab, dan Farsi.

CATATAN

- Teletext hanya dapat ditampilkan jika dikirim melalui jaringan. Tidak digunakan untuk mengonversi antar bahasa.

Penyetelan digital

Memilih bahasa

Atur dua bahasa multi audio untuk ditampilkan jika bahasa audio tersedia.

- 1 Tekan **MENU** dan layar MENU ditampilkan.
- 2 Tekan ◀▶ untuk memilih “Pengaturan”.
- 3 Tekan ▲/▼ untuk memilih “Penyetelan digital”, lalu tekan **ENTER**.
- 4 Tekan ▲/▼ untuk memilih “Bahasa audio digital” lalu tekan **ENTER**.
- 5 Tekan ▲/▼ untuk memilih “Bahasa ke-1” atau “Bahasa ke-2”.
- 6 Tekan ◀▶ untuk memilih bahasa yang diinginkan.

CATATAN

- Jika audio untuk bahasa yang dipilih tidak disertakan dalam siaran yang diterima, audio tidak akan dikeluarkan untuk bahasa itu.

Deskripsi audio (hanya mode input DTV)

Fungsi ini memungkinkan Anda untuk mengatur output volume deskripsi audio jika TV menerima sinyal termasuk deskripsi audio.

- 1 Tekan **MENU** dan layar MENU ditampilkan.
- 2 Tekan ◀▶ untuk memilih “Pengaturan”.
- 3 Tekan ▲/▼ untuk memilih “Penyetelan digital”, lalu tekan **ENTER**.
- 4 Tekan ▲/▼ untuk memilih “Deskripsi audio” lalu tekan **ENTER**.
- 5 Tekan ◀▶ untuk memilih volume.

Beralih bahasa multi audio

Setiap kali Anda menekan **AD/MPX** pada remote control, bahasa audio beralih.

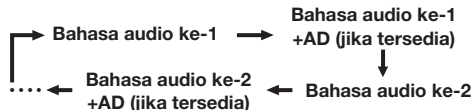

CATATAN

- Fungsi ini hanya berlaku jika penyiar mengirimkan deskripsi audio.

Menu pengaturan (Lanjutan)

Menampilkan sub judul untuk tuna rungu

Anda dapat menampilkan terjemahan untuk tuna rungu dalam siaran Teleteks jika bahasa terjemahan tersedia.

- 1 Tekan **MENU** dan layar MENU ditampilkan.
- 2 Tekan ◀▶ untuk memilih "Pengaturan".
- 3 Tekan ▲/▼ untuk memilih "Penyetelan digital", lalu tekan **ENTER**.
- 4 Tekan ▲/▼ untuk memilih "Sub judul" lalu tekan **ENTER**.
- 5 Tekan ▲/▼ untuk memilih "Bahasa ke-1" atau "Bahasa ke-2".
- 6 Tekan ◀▶ untuk memilih bahasa yang diinginkan.

CATATAN

- Jika sub judul untuk bahasa yang dipilih tidak termasuk dalam siaran yang diterima, sub judul tidak akan ditampilkan untuk bahasa itu.

Beralih bahasa sub judul (DVB Sub judul)

Setiap kali Anda menekan  di remote control, sub judul berganti saat siaran berisi informasi sub judul.

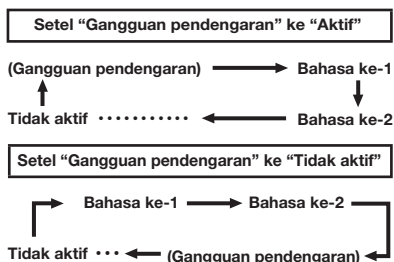

CATATAN

- Fungsi ini hanya berlaku jika penyiar mengirimkan sub judul multibahasa.

Zona waktu

Fungsi ini memungkinkan Anda untuk memilih zona waktu lokal Anda.

- 1 Tekan **MENU** dan layar MENU ditampilkan.
- 2 Tekan ◀▶ untuk memilih "Pengaturan".
- 3 Tekan ▲/▼ untuk memilih "Penyetelan digital", lalu tekan **ENTER**.
- 4 Tekan ▲/▼ untuk memilih "Zona waktu" lalu tekan **ENTER**.
- 5 Tekan ◀▶ untuk memilih zona waktu yang diinginkan.

CATATAN

- Fungsi ini memungkinkan Anda memilih zona waktu yang tepat jika waktu yang ditampilkan di EPG tidak sesuai dengan waktu lokal area Anda.
- Zona waktu berbeda tergantung negara yang dipilih.

Penyetelan waktu

Fungsi ini dapat menampilkan waktu, data di layar dan jadwal saluran dengan info waktu yang diperbarui.

- 1 Tekan **MENU** dan layar MENU ditampilkan.
- 2 Tekan ◀▶ untuk memilih "Pengaturan".
- 3 Tekan ▲/▼ untuk memilih "Penyetelan waktu", lalu tekan **ENTER**.
- 4 Tekan ▲/▼ untuk memilih item menu yang diinginkan lalu tekan **ENTER**.

Penyesuaian waktu

Fungsi ini memungkinkan Anda untuk mengatur jam secara manual.

CATATAN

- Jika Anda memilih "Aktif" dalam "Sinkronisasi otomatis", TV akan mencoba mendapatkan waktu siaran. Ini hanya dapat dipilih bila "Sinkronisasi otomatis" diatur ke "Tidak Aktif".
- "Zona waktu" memungkinkan Anda memilih zona waktu lokal Anda. Ini hanya akan dapat dipilih ketika "Sinkronisasi otomatis" diatur ke "Aktif".

Tampilan waktu

Fungsi ini memungkinkan Anda untuk menampilkan jam di sudut kanan bawah layar.

Item yang dipilih	Keterangan
Tidak Aktif	Sembunyikan jam.
Aktif	Tampilkan jam.

Identifikasi

Anda dapat memeriksa versi perangkat lunak saat ini pada layar.

Reset

Jika penyesuaian rumit dibuat dan pengaturan tidak dapat dikembalikan ke normal, Anda dapat mengatur ulang pengaturan ke nilai bawaan pabrik.

CATATAN

- Jika Anda melakukan "Reset", semua pengaturan seperti "Gambar", "Suara" dan "Pengaturan Program" akan diatur ulang ke nilai bawaan pabrik.

Menu opsi

Pilihan output audio

Anda dapat memilih perangkat mana yang digunakan untuk mengeluarkan audio.

Opsi	Keterangan
Headphone	Output audio melalui headphone.
Out audio	Output audio melalui penerima A/V atau kontroler audio surround.

CATATAN

- Jika Anda memilih "Headphone" saat kabel dimasukkan ke terminal AUDIO out, speaker TV akan dinonaktifkan dan semua item menu Suara tidak dapat disesuaikan.
- Jika Anda memilih "Out audio", suara melalui terminal AUDIO out tidak dapat disesuaikan dan dikeluarkan secara konstan.

Mengenai jack headphone

- Gunakan headphone dengan colokan mini stereo (ϕ 3,5 mm).
- Pastikan untuk mencabut headphone dari jack saat tidak digunakan.

Tampilan volume saat headphone terpasang



PERHATIAN

- Terminal AUDIO out juga digunakan untuk headphone. Kurangi volume sebelum menggunakan headphone. Suara yang keras dapat merusak pendengaran Anda.

Volume otomatis

Sumber suara yang berbeda, seringkali tidak memiliki tingkat volume yang sama, misalnya perubahan dari film ke iklan. Volume otomatis menyelesaikan masalah ini dan menyamakan level volume. (Aktif, Tidak aktif)

Output suara digital

Fungsi ini memungkinkan Anda untuk memilih sistem output audio favorit Anda. (PCM, Otomatis, Tidak aktif)

Pilih speaker

Anda dapat memilih untuk mendengarkan audio amplifier eksternal saja.

CATATAN

- Fungsi ini hanya tersedia ketika "Pengoperasian tautan" disetel ke "Aktif".
- Anda perlu menggunakan amplifier yang kompatibel dengan CEC untuk mengontrol volume speaker eksternal.

Suara saja

Saat mendengarkan musik dari program musik, Anda dapat menonaktifkan layar dan menikmati audio saja.

Item yang dipilih	Keterangan
Aktif	Suara tanpa ada gambar di layar
Tidak aktif	Gambar dan suara keduanya ditampilkan

CATATAN

- Saat Anda melakukan operasi yang mengubah gambar di TV seperti mengubah sumber input, fungsi "Suara saja" disetel ke "Tidak aktif".

Sistem warna

Anda dapat mengubah sistem warna ke sistem yang kompatibel dengan gambar di layar. (AUTO, PAL, SECAM, NTSC 3.58, NTSC 4.43, PAL-60)

CATATAN

- Jika "AUTO" dipilih, sistem warna untuk setiap saluran diatur secara otomatis. Jika gambar tidak ditampilkan dengan jelas, pilih sistem warna lain (misalnya PAL, NTSC 4.43).
- "Sistem warna" hanya dapat dipilih saat memasukkan sinyal komposit.

Demo (hanya mode toko)

Ketika "Mode toko" diatur ke "Aktif", setelah semua pengaturan selesai, layar demo ditampilkan jika tidak ada operasi selama 30 detik.

Data sistem

Transfer data USB

Fungsi ini memungkinkan Anda memperbarui perangkat lunak TV menggunakan perangkat USB. Anda harus memperbarui perangkat lunak melalui terminal USB.

Pembaruan perangkat lunak (OAD)

- Fungsi ini untuk mengunduh secara otomatis pembaruan perangkat lunak melalui siaran digital ketika "Pembaruan perangkat lunak (OAD)" diatur ke "Aktif".
- Untuk mendownload, ikuti instruksi saat pesan download muncul selama siaran digital.
- Setelah pemutakhiran perangkat lunak selesai, TV akan secara otomatis masuk ke status siaga dengan LED Merah.

Pindai (OAD)

- Fungsi ini untuk mengunduh data secara manual pembaruan perangkat lunak melalui siaran digital.

PERHATIAN

- Jangan mencabut kabel AC saat pemutakhiran perangkat lunak sedang berlangsung, karena hal ini dapat menyebabkan pemutakhiran gagal. Jika masalah muncul, tanyakan pada teknisi ahli sebelum periode pemutakhiran perangkat lunak berakhir.

Info

Saat menonton DTV, Anda dapat memeriksa informasi program tambahan di layar menggunakan **INFO** di remote control.

Tampilan general INFO

- Nama stasiun
- Judul
- Tanggal
- Waktu untuk program saat ini
- Sistem video
- Sistem audio
- Rating orang tua

CATATAN

- Jika ada informasi lebih lanjut, tekan ▲/▼ untuk lanjut ke halaman berikutnya atau kembali ke halaman sebelumnya.
- Anda dapat membatalkan info ini dengan menekan **INFO**.

Tombol radio

Tekan tombol **RADIO** pada remote control untuk beralih dari DTV ke mode radio. TV akan beralih ke saluran radio yang terakhir disetel.

Mengganti format audio analog

Anda dapat beralih di antara beberapa mode audio saat menonton program siaran beberapa audio atau stereo.

Pada siaran TV NICAM

Saat menerima sinyal stereo

Setiap kali Anda menekan **AD/MPX**, mode beralih antara NICAM STEREO dan MONO.

Mode stereo

NICAM STEREO ↔ MONO

Saat menerima sinyal bilingual

Setiap kali Anda menekan **AD/MPX**, mode beralih antara NICAM CH A, NICAM CH B, NICAM CH AB and MONO.

Mode bilingual

NICAM CH A → NICAM CH B
↑ ↓
MONO ← NICAM CH AB

Saat menerima sinyal monaural

Setiap kali Anda menekan **AD/MPX**, mode beralih antara NICAM MONO dan MONO.

Mode monaural

NICAM MONO ↔ MONO

Pada mode TV dari siaran TV A2

Saat menerima sinyal stereo

Setiap kali Anda menekan **AD/MPX**, mode beralih antara STEREO dan MONO.

Mode stereo

STEREO ↔ MONO

Saat menerima sinyal bilingual

Setiap kali Anda menekan **AD/MPX**, mode beralih antara CH A, CH B dan CH AB.

Mode bilingual

CH A → CH B
↑ ↓
CH AB

Saat menerima sinyal monaural

Saat Anda menekan **AD/MPX**, "MONO" ditampilkan

Mode monaural

MONO

EPG

Apa itu EPG?

"EPG (Electronic Program Guide)" adalah jadwal program, yang ditampilkan di layar TV. EPG disiarkan bersama dengan DTV. Layar TV menampilkan EPG saat pemirsa menekan **EPG** pada remote control, asalkan TV menerima sinyal siaran digital. EPG memungkinkan Anda untuk mencari program, melakukan waktu melihat jadwal program secara detail.

Operasi dasar

■ Menampilkan layar EPG

- 1 Tekan **EPG**.
- 2 Tekan **▲** untuk memilih PANDUAN PROGRAM
- 3 Tekan **◀/▶** untuk memilih saluran/rentang waktu yang diinginkan.

■ Menutup layar EPG

- 4 Tekan **EPG** lagi atau **RETURN** untuk keluar.

Pengaturan waktu pengingat

Anda dapat menjadwalkan pengingat untuk program mendatang. Saluran akan otomatis berubah tepat waktu sesuai jadwal.

- 1 Tekan **EPG**.
- 2 Tekan **▲/▼** untuk memilih program yang ingin Anda tonton.
- 3 Tekan **B** untuk mengatur waktu pengingat.
- 4 Tekan **ENTER** untuk menyimpan waktu pengingat.
 - "Pengatur waktu berhasil disimpan" akan ditampilkan.

📌 CATATAN

- "Overlay pengatur waktu" akan ditampilkan jika waktu yang sama disetel dua kali.
- "Pengatur waktu masa lalu" akan ditampilkan jika waktu lampau disetel.

- 5 Tekan **ENTER** untuk menampilkan daftar jadwal pengingat.
- 6 Tekan **RETURN** atau **EPG** untuk keluar.

Melihat daftar jadwal pengingat

- 1 Tekan **EPG**.
- 2 Tekan **Y** untuk menampilkan daftar jadwal pengingat.
- 3 Tekan **▲/▼** untuk menampilkan layar berikutnya atau sebelumnya.
- 4 Tekan **RETURN** atau **EPG** untuk keluar.

Membatalkan pengaturan waktu pengingat

- 1 Tekan **EPG**.
- 2 Tekan **Y** untuk menampilkan daftar jadwal pengingat.
- 3 Tekan **▲/▼** untuk memilih program yang ingin dibatalkan.
- 4 Tekan **R** untuk menghapus sebuah program dari daftar pengingat.
- 5 Tekan **RETURN** atau **EPG** untuk keluar.

Pemutar Media USB

■ Memilih mode

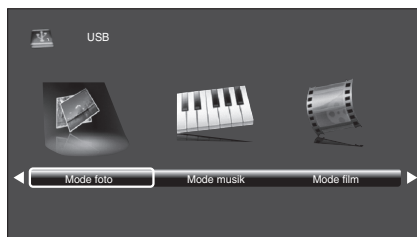

- 1 Tekan **INPUT** untuk memilih mode "USB".
- 2 Tekan **▲/▼** untuk memilih "Mode foto", "Mode musik", atau "Mode film", lalu tekan **ENTER**.
- 3 Tekan **◀/▶** untuk memilih direktori USB Anda, lalu tekan **ENTER**.
- 4 Tekan **▲/▼/◀/▶** untuk memilih folder yang diinginkan lalu tekan **ENTER**.

📌 CATATAN

- "Mode Lebar" tetap selama "Mode foto" dan "Mode musik".
- Tergantung pada perangkat USB, TV mungkin tidak dapat mengenali data yang ada di dalamnya.
- Nama file dengan lebih dari 10 karakter mungkin tidak ditampilkan semua (tergantung rangkaian karakter).
- File di perangkat USB 1.1 mungkin tidak dapat dimainkan dengan baik.
- Pengoperasian menggunakan hub USB tidak dijamin.
- Kompatibilitas HDD USB mungkin tidak dijamin.
- USB hanya mendukung perangkat hingga DC5V 1,5A.
- Tidak semua format file film dijamin dapat dimainkan.

Pemutar Media USB (Lanjutan)

Panel kontrol untuk mengoperasikan mode foto/musik/video

- Tekan B untuk menampilkan panel kontrol berikut.

Tombol/menu	Keterangan	Foto	Musik	Video
ENTER	Saat memilih ikon folder: Masuk ke direktori ini. Saat memilih gambar kecil: Putar file yang dipilih.	✓	✓	✓
	Mainkan/Jeda	✓	✓	✓
	Mundur. Setiap kali Anda menekan mundur, kecepatan akan berubah (2x, 4x, 8x, 16x).	-	✓	✓
	Maju cepat. Setiap kali Anda menekan maju cepat, kecepatan akan berubah (2x, 4x, 8x, 16x).	-	✓	✓
	Mainkan file sebelumnya.	✓	✓	✓
	Mainkan file berikutnya.	✓	✓	✓
RETURN/□	Hentikan pemutaran dan kembali ke daftar file.	✓	✓	✓
	Berulang. Setiap kali Anda menekan ENTER , mode akan beralih di antara Ulangi 1 → Ulangi semua → Tidak berulang	✓	✓	✓
	Putar/batalan musik latar.	✓	-	-
	Diam. Tekan ENTER untuk beralih antara diam dan suaranya.	-	✓	-
	Dua pengulangan. Tekan ENTER untuk mengatur titik awal waktu pemutaran saat ini. Tekan ENTER untuk menyetel akhir pengulangan dari waktu pemutaran saat ini dan memulai pemutaran pengulangan. Tekan ENTER untuk membatalkan pengulangan.	-	-	✓
	Tampilkan playlist. Pilih file dari playlist untuk memulai pemutaran.	✓	✓	✓
	Menampilkan informasi tentang file tersebut.	✓	✓	✓
	Maju lambat. Setiap kali Anda menekan maju lambat, kecepatan akan berubah.	-	-	✓
	Maju satu gambar. Setiap kali Anda menekan ENTER , gambar akan berganti ke gambar diam berikutnya.	-	-	✓
	Mengatur waktu untuk musik / pemutaran film.	-	✓	✓
	Putar 90° searah jarum jam.	✓	-	-
	Putar 90° berlawanan arah jarum jam.	✓	-	-
	Perbesar gambar. Pilih untuk menampilkan ukuran gambar yang lebih besar.	✓	-	✓
	Perkecil gambar. Pilih untuk menampilkan ukuran gambar yang lebih kecil.	✓	-	✓
	Geser gambar ke atas, bawah, kiri atau kanan setelah Anda memperbesar gambar. Tekan ENTER untuk keluar.	✓	-	✓
	Pilih durasi pemutaran tayangan slide.	✓	-	-
	Pilih interval tampilan foto.	✓	-	-
	Mode lebar. Anda dapat secara manual memilih ukuran gambar yang muncul di layar Anda.	-	-	✓

- Peringatan “Berkas tidak didukung” akan muncul jika format file yang dipilih tidak valid.

Pemutar Media USB (Lanjutan)

Daftar file yang kompatibel dengan mode USB

Perangkat USB/Sistem file	Memori USB/ FAT/FAT32 / NTFS**
Format file foto	JPEG (.jpg)/PNG/BMP
Format file musik (File mungkin tidak dapat diamankan tergantung pada bitrate)	MP3 (.mp3) Bitrate: 32 k, 40 k, 48 k, 56 k, 64 k, 80 k, 96 k, 112 k, 128 k, 160 k, 192 k, 224 k, 256 k, 320 kbps Sampling frequency: 32 k, 44.1 k, 48 kHz

Format file video			
Ekstensi file	Kontainer	Video	Audio
*.avi	AVI	H.264 MPEG4 Motion Jpeg	Dolby Digital Plus LPCM ADPCM Dolby Digital
*.mkv	MKV	H.264 MPEG4	Dolby Digital Plus MPEG Dolby Digital
*.mp4 *.mov	MP4	H.264 MPEG4	Dolby Digital Plus MPEG Dolby Digital
*.vob	MPEG2 – PS	MPEG2	LPCM Dolby Digital
.mpg/.mpeg	MPG MPEG	MPEG2 MPEG1	LPCM MPEG Dolby Digital
.ts/.trp/*.tp	TS	H.264 MPEG2	Dolby Digital Plus LPCM MPEG Dolby Digital

** Tidak menjamin untuk semua perangkat.

Simbol yang ditempatkan pada peralatan



- Tanda ini mengindikasikan bahwa produk beroperasi pada Tegangan AC.



- Tanda ini mengindikasikan bahwa alat listrik terisolasi kelas II atau ganda, di mana produk tersebut tidak memerlukan koneksi pengardean (pembumi).

Lampiran

Pemecahan Masalah

Masalah yang dijelaskan di bawah tidak selalu disebabkan oleh kegagalan fungsi. Periksa kembali TV sebelum melakukan tindakan perbaikan.

Masalah	Kemungkinan Solusi
<ul style="list-style-type: none">• Tidak ada daya.	<ul style="list-style-type: none">• Periksa apakah Anda menekan POWER pada unit remote control. (Lihat halaman 7.) Jika indikator di TV menyala merah, tekan POWER.• Apakah kabel AC terhubung?• Apakah daya sudah dihidupkan? (Lihat halaman 7.)
	<ul style="list-style-type: none">• Pengaruh eksternal seperti petir, listrik statis, dll., Dapat menyebabkan pengoperasian yang tidak tepat. Dalam kasus ini, operasikan unit setelah terlebih dahulu mematikan daya TV atau mencabut kabel AC dan menyambungkannya kembali setelah 1 atau 2 menit.
<ul style="list-style-type: none">• Unit remote control tidak dapat dioperasikan.	<ul style="list-style-type: none">• Apakah baterai dimasukkan dengan polaritas (+, -) yang benar? (Lihat halaman 7.)• Apakah baterai habis? (Ganti dengan baterai baru.)• Apakah Anda menggunakannya di bawah pencahayaan yang kuat atau lampu neon?• Apakah lampu fluorescent menyinari sensor remote control?
<ul style="list-style-type: none">• Gambar terpotong.	<ul style="list-style-type: none">• Apakah pengaturan mode layar seperti ukuran gambar telah dilakukan dengan benar? (Lihat halaman 11.)
<ul style="list-style-type: none">• Warna aneh, warna terang, atau gelap, atau warna tidak sejajar.	<ul style="list-style-type: none">• Atur pewarnaan gambar. (Lihat halaman 11.)• Apakah ruangan terlalu terang? Gambar mungkin terlihat gelap di ruangan yang terlalu terang• Periksa pengaturan sistem warna. (Lihat halaman 9 dan 16.)• Periksa pengaturan tampilan otomatis HDMI. (Lihat halaman 13.)
<ul style="list-style-type: none">• Daya tiba-tiba mati.	<ul style="list-style-type: none">• Suhu internal unit meningkat. Singkirkan semua benda yang menghalangi ventilasi atau bersihkan.• Periksa pengaturan ECO. (Lihat halaman 12.)• Apakah pengatur waktu tidur disetel? (Lihat halaman 6.)
<ul style="list-style-type: none">• Tidak ada gambar.	<ul style="list-style-type: none">• Apakah koneksi ke perangkat eksternal sudah benar? (Lihat halaman 5.)• Apakah input yang dipilih benar?• Apakah "Pengaturan gambar" sudah benar? (Lihat halaman 11.)• Apakah antena terhubung dengan benar? (Lihat halaman 4.)• Apakah "Aktif" dipilih dalam "Suara saja"? (Lihat halaman 16.)
<ul style="list-style-type: none">• Tidak ada suara.	<ul style="list-style-type: none">• Apakah volumenya terlalu rendah? (Lihat halaman 6.)• Pastikan headphone tidak terhubung.
<ul style="list-style-type: none">• TV terkadang mengeluarkan suara pecah.	<ul style="list-style-type: none">• Ini bukan kerusakan. Ini terjadi jika kabinet sedikit mengembang dan berkontraksi sesuai dengan perubahan suhu. Ini tidak mempengaruhi kinerja TV.

Hal yang perlu diperhatikan selama pemakaian di lingkungan bersuhu tinggi dan rendah

- Jika unit digunakan di ruangan bersuhu rendah (mis. Ruangan, kantor), gambar dapat meninggalkan bekas atau terlihat lambat. Ini bukan kerusakan, unit akan kembali normal ketika suhu kembali normal.
- Jangan tinggalkan unit di lokasi yang panas atau dingin. Juga, jangan tinggalkan unit di lokasi yang terkena sinar matahari langsung atau di dekat pemanas, karena hal ini dapat menyebabkan bodi unit berubah bentuk dan panel LCD tidak berfungsi. Suhu penyimpanan: -20°C hingga $+60^{\circ}\text{C}$.

Menghapus kata sandi

Jika Anda lupa kata sandi, hapus kata sandi menggunakan prosedur berikut.

- 1 Tekan **MENU** untuk menampilkan layar MENU, lalu tekan untuk **◀/▶** memilih "Pengaturan".
- 2 Tekan **▲/▼** untuk memilih "Pengunci anak", lalu tekan **ENTER** dan layar input sandi muncul.
- 3 Jika Anda memasukkan "3001" menggunakan **0 - 9**, menu penyetelan "Pengunci anak" akan muncul.
- 4 Masukkan 4-digit angka sebagai kata sandi dengan menggunakan **0 - 9**. Kata sandi baru sekarang ditetapkan.

Spesifikasi

Item		Model	2T-C24GD1400I, 2T-C24GD1500I
Ukuran layar			TFT LCD 23,5" (598 mm)
Jumlah dot			1.049.088 piksel (1366 × 768)
Sistem Warna Video			PAL/SECAM/NTSC 3,58/NTSC 4,43/PAL 60
Fungsi TV	Standar TV	Analog	PAL: B/G, D/K, I SECAM: B/G, D/K, K/K: NTSC: M
		Digital	DVB-T2
	Saluran penerima	VHF/UHF	44,25—863,25 MHz
		CATV	S1—S41 ch (termasuk Hyperband)
	Sistem penalaan TV		Prasetel Otomatis 99 saluran
STEREO/BILINGUAL		NICAM: B/G, I, D/K A2 stereo: B/G MTS: M	
Sudut Pandang			H : 176° V : 176°
Amplifier audio/Speaker			3 W × 2 / 3 × 5 cm 2 buah
Terminal	Input antena		Tipe UHF/VHF 75 Ω DIN
	SERVICE ONLY		∅ 3,5 mm jack
	INPUT 1 (HDMI/ARC)		Input HDMI
	INPUT 2 (HDMI)		Input HDMI
	INPUT 3		VIDEO in, AUDIO in
	AUDIO OUT		AUDIO out, Headphone (Stereo ∅3.5 mm)
	USB		USB (output DC5V 1.5A)
Bahasa pada layar			Inggris/Bahasa Cina Sederhana/Arab/Prancis/Portugis/Rusia/Persia/Thailand/Vietnam/Bahasa Indonesia/Bahasa Melayu
Kebutuhan daya			AC 110 — 240 V, 50/60 Hz
Konsumsi daya			35 W (0,5 W Siaga)
Ukuran	tanpa dudukan		549 (P) × 326,3 (T) × 83,4 (L) mm
	dengan dudukan		549 (P) × 346,3 (T) × 149,2 (L) mm
Berat tanpa dudukan (dengan dudukan)			2,7 kg (2,9 kg)
Suhu Pengoperasian			0°C — 40°C

- Sebagai bagian dari kebijakan perbaikan berkelanjutan, SHARP berhak membuat perubahan desain dan spesifikasi untuk perbaikan produk tanpa pemberitahuan sebelumnya. Angka spesifikasi kinerja yang ditunjukkan adalah nilai nominal unit produksi. Mungkin ada beberapa penyimpangan dari nilai-nilai ini di masing-masing unit.
- Spesifikasi bisa berbeda tergantung pada negara yang dipilih.

PERHATIAN

- Memasang TV LCD membutuhkan keahlian khusus dan seharusnya hanya dilakukan oleh petugas yang berkualifikasi. Jangan sekalipun mencoba memasang sendiri. SHARP tidak bertanggung jawab atas pemasangan yang tidak tepat atau pemasangan yang mengakibatkan cedera atau kecelakaan serius.
- Bacalah dengan hati-hati petunjuk yang berkaitan dengan braket sebelum memulai memasangnya.
- Jangan memasang TV pada dinding dengan kondisi miring.
- Apabila kabel listrik rusak, jangan menggantinya sendiri. Penggantian harus dilakukan oleh petugas servis SHARP.

SHARP

PT SHARP ELECTRONICS INDONESIA

Jl. Harapan Raya Lot LL. 1&2, Kawasan Industri KIIC
Desa Sirnabaya, Kec. Teluk Jambe Timur,
Karawang-Jawa Barat 41361.